



SERIE 900

TECHNISCHE ANGABEN



# BAUREIHE 900

MODELL	9110	9100	998 intercooler	985	980
MOTOR	Perkins 1104D-44TA	VM R754EU4	VM D754IE3	Perkins 1104D-44T	VM D754TE3
ZYL.ANZAHL/ cm <sup>3</sup>	4 Turbo Intercooler / 4400	4 Common Rail / 2970	4 Turbo Intercooler / 2970	4 Turbo / 4400	4 Turbo / 2970
KÜHLUNG	Wasser				
LEISTUNG / DREHMOMENT	81 kW (110 PS) @ 2200 rpm 410 Nm @ 1400 rpm	74 kW (101 PS) @ 3000 rpm 340 Nm @ 1350 rpm	70 kW (95 PS) @ 2600 rpm 420 Nm @ 1000 rpm	61 kW (83 PS) @ 2350 rpm 345 Nm @ 1400 rpm	59,8 kW (81 PS) @ 2600 rpm 274 Nm @ 1800 rpm
SCHALTGETRIEBE	36-Gang-Synchrongetriebe (24 Vorwärtsgänge + 12 Rückwärtsgänge) mit Hi-Low und Synchronwendegetriebe			24-Gang-Synchrongetriebe (12 Vorwärtsgänge + 12 Rückwärtsgänge) mit Synchronwendegetriebe	
GELENK	Linear, so dass alle 4 Räder des Fahrzeugs immer Bodenkontakt haben				
ANTRIEB	Allradantrieb mit elektrohydraulischer Ausschaltung des Vorderradantriebs. Achsen mit Planetengetrieben an den Enden Elektrohydraulische Differentialsperre vorne und hinten				
LENKUNG	Hydraulisch				
WENDEKREIS	4,2 / 4,5 / 4,8 / 5,1 m mit 2400 / 2600 / 2800 / 3000 mm Radstand				
BREMSEN	Betriebsbremse mit doppeltem hydraulischem Kreislauf an 4 Rädern mit schwimmenden Bremsbacken. Federspeicher Handbremse an den Hinterrädern mit progressiv wirkendem Bremskraftmodulator				
HYDRAULIC	Maximale Durchflussmenge 40 lt/min.; Höchstdruck 170 bar Auf Anfrage: hydraulischer Verteiler mit 3 Hebeln, 5 Anschlüsse und Mengereglerventil.				
GEWICHTE	leer ohne Kipper 2.300 kg leer mit Kipper 2.800 kg - 3.300 kg (je nach Ausführung und Ausstattung) zulässiges Gesamtgewicht 8.040 kg Anhängelast ungebremst 2.000 kg, Anhängelast gebremst 6.000 kg - auf Anfrage 14000 kg				
LADEPRITSCH	hydraulisch gesteuerte Dreiseitenkipperpritsche				
RADSTAND 2400 RADSTAND 2600 RADSTAND 2800/3000	1900X2800X400 mm 1900x2900x400 mm 1900x3160x400 mm				
BEREIFUNG	11.5/80-15.3; 425/55 R17; 19.0/45-17 auf Anfrage Zwillingbereifung				
SERIENAUSSTATTUNG	Zapfwelle hinten mit 540-1000 U/min Anhängerkupplung				
SONDERAUSSTATTUNG	Zentrale Zapfwelle, 540-1000 U/min, mit unabhängiger hydraulischer Kupplung (serienmäßig auf 9110-9100-998 Intercooler) hydraulischer Heckdreipunkt-Kraftheber hydraulischer Verteiler mit 3 Hebeln, 5 Anschlüsse und Mengereglerventil				

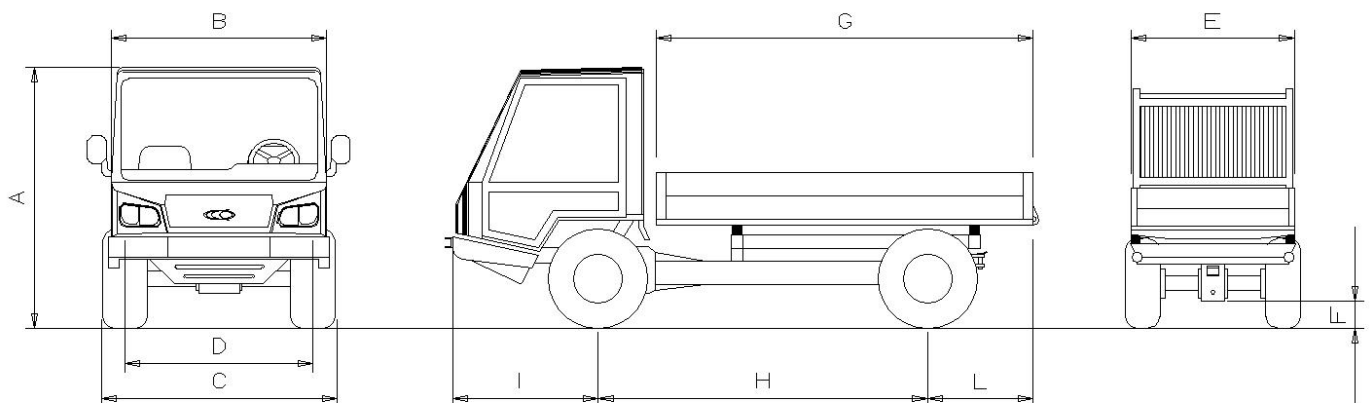

	A	B	C	D	E	F	G	H	I	L
900	225	184	186-196	157	190	30	280-290-316	240-260-280-300	116	Max 101