



SERIE AR/ST 200/300 EVO 3

TECHNISCHE ANGABEN



BAUREIHE AR/ST 200/300 EVO 3

MODELL	390 EVO 3	340 EVO 3	240 EVO 3
MOTOR	Lombardini LDW1603	Lombardini 9LD626.2 B2NR	
ZYL.ANZAHL/ cm ³	3 / 1649	2 / 1248	
KÜHLUNG	Wasser	Luft	
KW (PS)	29 (40)	18 (25)	
GESAMTGEWICHT	3500 kg	3500 kg	
LEERGEWICHT	1700 kg	1590 kg	
ÄNHANGERLAST (AR)	1000-3600 kg	1000-2770 kg	
ÄNHANGERLAST (ST)	1000-5400 kg	1000-2770 kg	
SCHALTGETRIEBE	Schaltgetriebe 16+8 Gänge		12+6
HÖCHSTGESCHWINDIGKEIT	40		
ANTRIEB	Vierradantrieb mit Untersetzungsgetriebe und mit Ausschaltung des Vorderantriebs		
DIFFERENTIAL	Auf beide Achsen mit Differentialsperre hinten		
BREMSE	Hydraulisch mit Doppelkreislauf auf allen Räder wirkend. Bremsbacke Diam. 290 mm		
HANDBREMSE	Handbremse auf Hinterachse wirkend		
LENKUNG	Hydraulisch		
LADEPRITSCHEN / STANDARD MASSE (CM) ALTERNATIVE MASSE AR (CM)	Hydraulische Dreiseitenkipplung 147x230x40 135x230x40 - 120x230x40		
BEREIFUNG	10.0/75-15.3 - 31x15.50-15 - 225/75 R16 - 280/70 R16 - 7.50-16 - 7.5L-15 Auf Wunsch: Zwillingsbereifungen an Hinterachse		
AUSSTATTUNG	zulässige Schützbügel oder offene Kabine mit zu öffnender Windschutzscheibe oder geschlossene Kabine mit zu öffnender Windschutzscheibe (AR 390 Mit Heizung)		
SONDERZUBEHÖR	Hintere Zapfwelle 540-1000 umdr/min Zentrale Zapfwelle 540 U/min mit hydraulischer lastschaltbarer Kupplung Anhängerkupplung Hinter 3-Punktkraftheber Hydraulikverteiler mit 2 Hebeln 3 Anschlüsse		

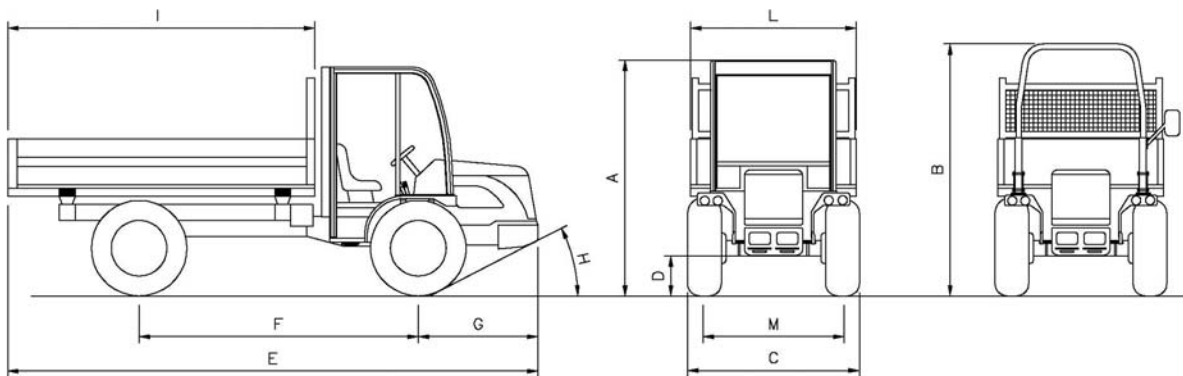

KNICKLENKUNG (Maße in cm)										
AR	A	B	C	D	E	F	G	H	I	L
240-340	201	216	124-176	25	421-441	232	108	29°	210-230	120-155
340	201	216	124-176	25	433-453	232	120	23°	210-230	120-155

RADLENKUNG (Maße in cm)										
ST	A	B	C	D	E	F	G	H	I	L
240-340	201	216	136-176	25	416-436	222	108	29°	210-230	135-155
390	201	216	136-176	25	428-448	222	120	23°	210-230	135-155