



SERIE AR/ST 100 EVO 3

TECHNISCHE ANGABEN



BAUREIHE AR/ST 100 EVO 3

MODELL	140 EVO 3
MOTOR	Lombardini 9LD626.2 B2NR
ZYL.ANZAHL/ cm ³	2 / 1248
KÜHLUNG	Luft
KW (PS)	18 (25)
GESAMTGEWICHT	3500 kg
LEERGEWICHT	1350 kg
ÄNHANGELAST (AR)	1000-2770 kg
ÄNHANGELAST (ST)	1000-2770 kg
SCHALTGETRIEBE	6+3
HÖCHSTGESCHWINDIGKEIT	30
ANTRIEB	Permanenter Vierradantrieb
DIFFERENTIAL	Auf beide Achsen mit Differentialsperre hinten
BREMSE	Hydraulisch mit Doppelkreislauf auf allen Räder wirkend. Bremsbacke Diam. 290 mm
HANDBREMSE	Handbremse auf Hinterachse wirkend
LENKUNG	Hydraulisch
LADEPRITSCHEN / STANDARD MAßE (CM) ALTERNATIVE MAßE AR (CM)	Hydraulische Dreiseitenkipper 135x210x30 120x210x30
BEREIFUNG	10.0/75-15.3 7.5L-15
AUSSTATTUNG	zulässige Schutzbügel oder offene Kabine mit zu öffnender Windschutzscheibe oder geschlossene Kabine mit zu öffnender Windschutzscheibe
SONDERZUBEHÖR	Hint. Zapfwelle 540 U/min. Anhängerkupplung

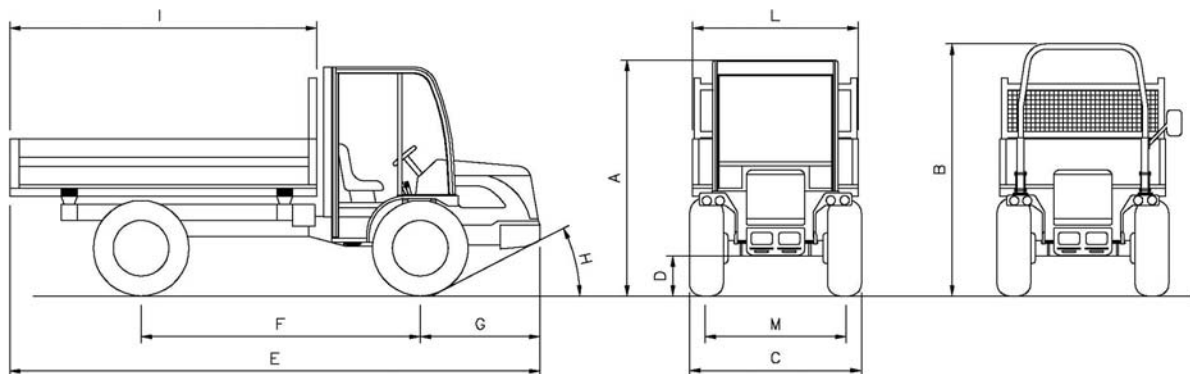

ARTICOLATE (Maße in cm)										
AR	A	B	C	D	E	F	G	H	I	L
140	201	216	124-152	25	400-420	208	108	29°	190-210	120-155

STERZANTI (Maße in cm)										
ST	A	B	C	D	E	F	G	H	I	L
140	201	216	136-152	25	395-415	203	108	29°	190-210	135-155